

PROJETO DE SINALIZAÇÃO VERTICAL E HORIZONTAL
Sem Escala

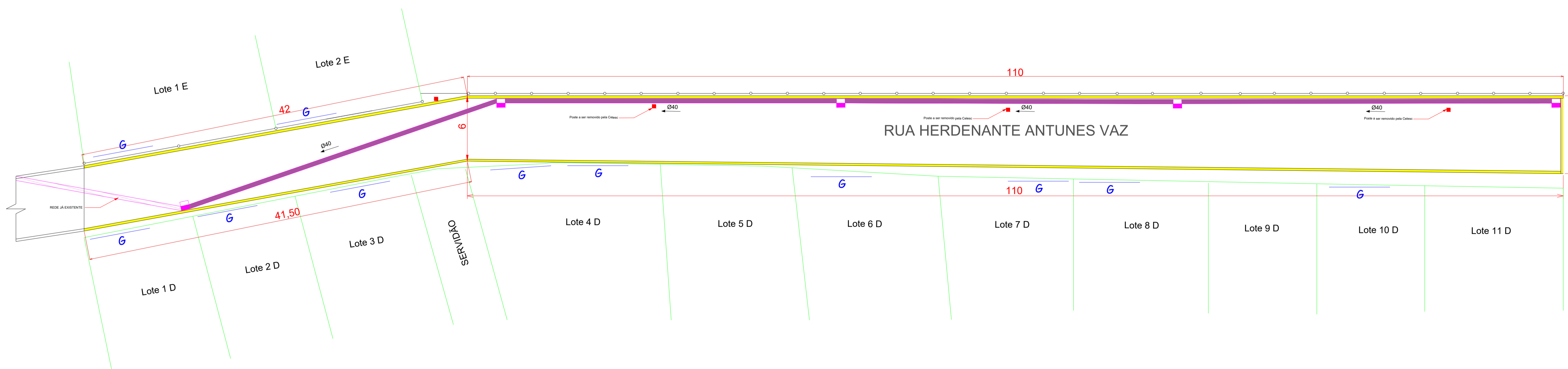

PROJETO DE DRENAGEM
Sem Escala

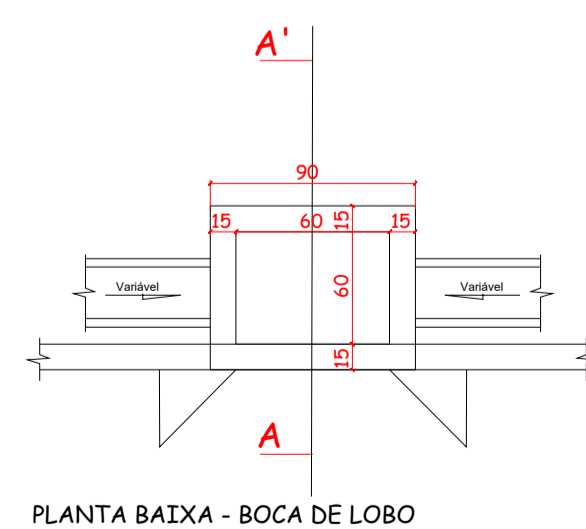

PLANTA BAIXA - BOCA DE LOBO

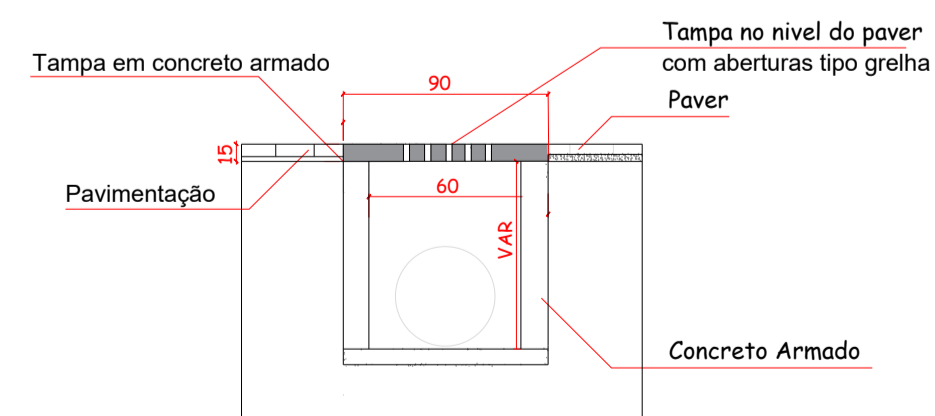

CORTE A-A'

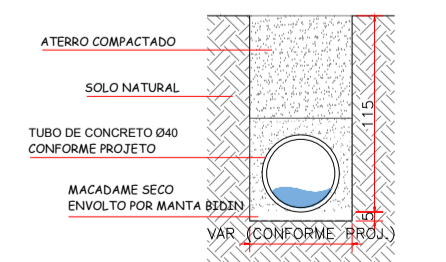

DETALHE - ASSENTAMENTO DE TUBULAÇÕES

PREFEITURA MUNICIPAL DE CERRO NEGRO		
obra: DRENAGEM PLUVIAL, E PAVIMENTAÇÃO DA RUA HERDENANTE ANTUNES VAZ		
local: Rua Herdenante Antunes Vaz- Cerro Negro- SC	escala: data: área total: 944,08 m²	Responsável Técnico: DEILSON JOSEMAR RODRIGUES <small>CREA SC 127274</small>
Anotação de Responsabilidade Técnica Nº: --	conteúdo: PROJETO DE SINALIZAÇÃO PROJETO DE DRENAGEM	prancha: 02 de 02
<small>AV. ORDEIS DELFES FURTADO CEP 88.965-000 - CERRO NEGRO - SC</small>		

OS DIREITOS AUTORAIS DESTES PROJETOS SÃO RESERVADOS. É PROIBIDO SUA REPRODUÇÃO, MODIFICAÇÃO, ALTERAÇÃO E/OU SUA UTILIZAÇÃO INDÉBITA. LEI 9608 Art. 25.